

NOTICE DE MONTAGE

**C O N S E I L
DEPARTEMENTAL
DES JEUNES
2 0 2 3**

M E U B L E



Le meuble construit dans le cadre du projet avec le Conseil Départemental des jeunes a une fonction de présentoir, de stand de vente ou de rangement. Il est facilement démontable et transportable afin de pouvoir servir dans l'ensemble des collèges de Gironde.

Le meuble se compose de 3 parties. Une partie basse structurante, deux poteaux et une partie haute décorative. Le tout est monté sur deux roulettes d'un côté et sur deux pieds de l'autre. Une partie du meuble est accessible aux personnes à mobilité réduite.

Le meuble se porte et se déplace à l'aide d'une poignée et des roulettes. Deux personnes sont nécessaires pour déplacer le meuble. Il a été livré avec la quincaillerie nécessaire à son bon fonctionnement et une guirlande lumineuse qui peut être posée sur sa partie haute.

La quincaillerie utilisée est simple afin de faciliter son montage et démontage. Aucun outil n'est nécessaire.

Lors du déplacement du meuble, les poteaux et la partie haute peuvent être posés sur son plan de travail pour un encombrement minimisé.

E L E M E N T S

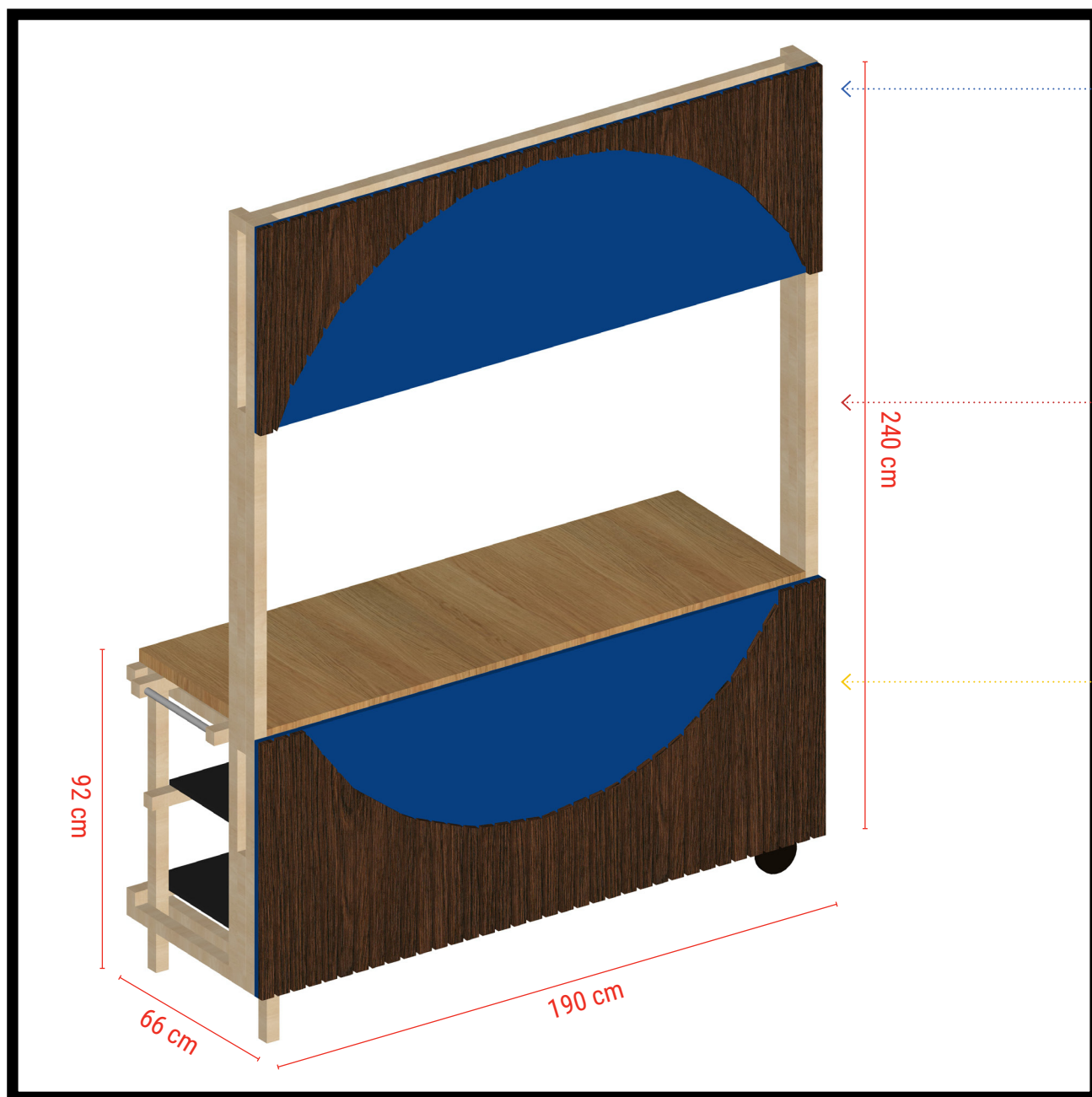

E L E M E N T #1 **PANNEAU HAUT**

Le meuble est composé d'une partie haute décorative qui s'appuie sur les deux poteaux. La façade est décorée avec de multiples tasseaux vissés sur un plan vertical peint en bleu.

E L E M E N T #2 **P O T E A U X**

Les poteaux sont positionnés de part et d'autre du meuble. Ils sont composés de tasseaux et s'emboîtent dans la structure basse du meuble.

E L E M E N T #3 **STRUCTURE BASSE**

Le meuble est composé d'une partie basse associant une structure de tasseaux et trois plateaux utiles. La façade est décorée avec de multiples tasseaux vissés sur un plan vertical peint en bleu.

E L E M E N T #4 **Q U I N C A I L L E R I E**

Le meuble est composé de trois parties qui sont solidarisées en 4 points à l'aide de boulons et d'écrous à oreilles ou « papillons ».

ETAPE

#1

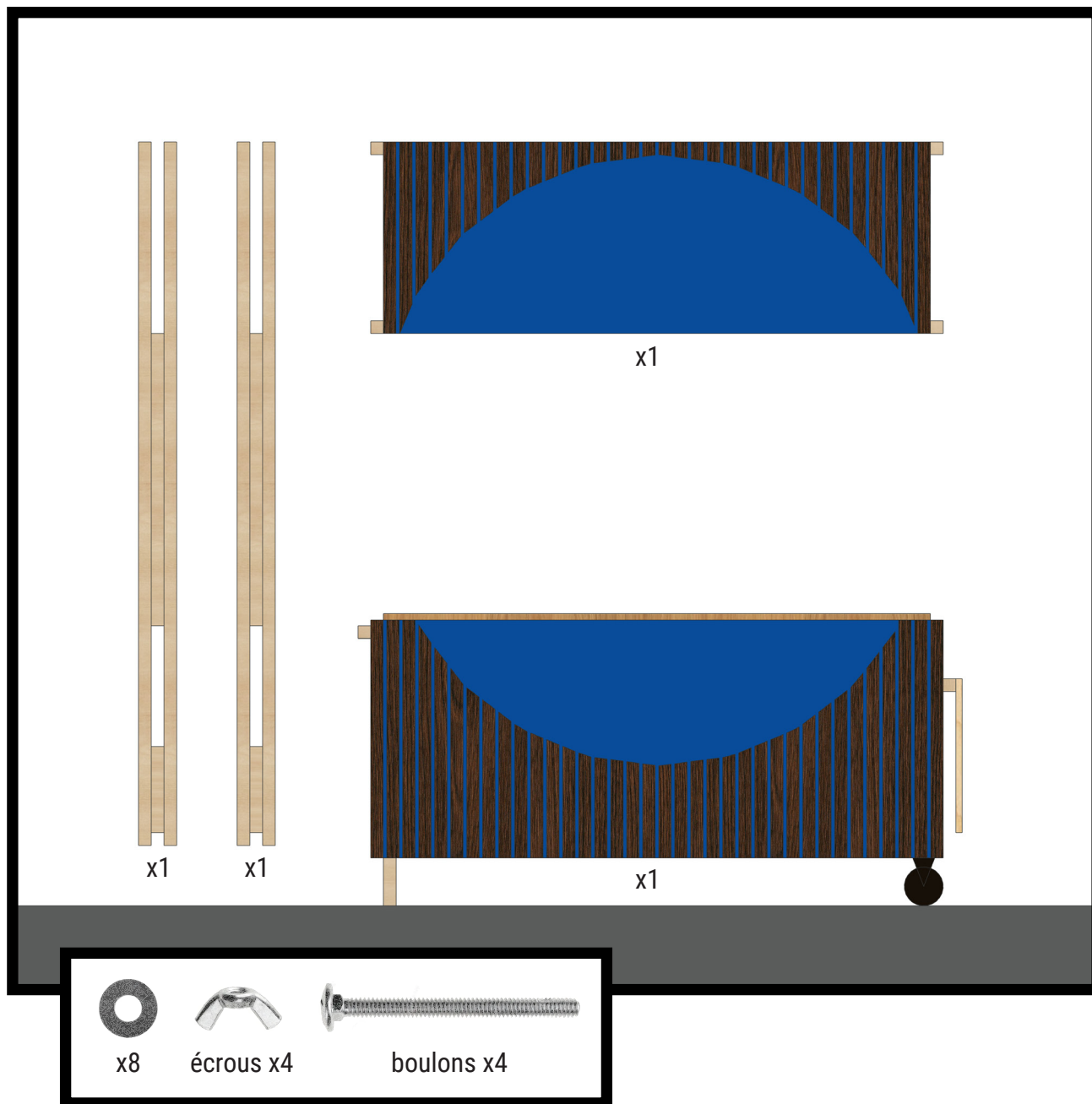

Eléments : 1 partie haute - 1 partie basse - 2 poteaux - - 8 rondelles - 4 boulons - 4 écrous
Matériel : aucun outil nécessaire
Main d'œuvre : 2 personnes
Temps de montage : 10 min

ETAPE

#2

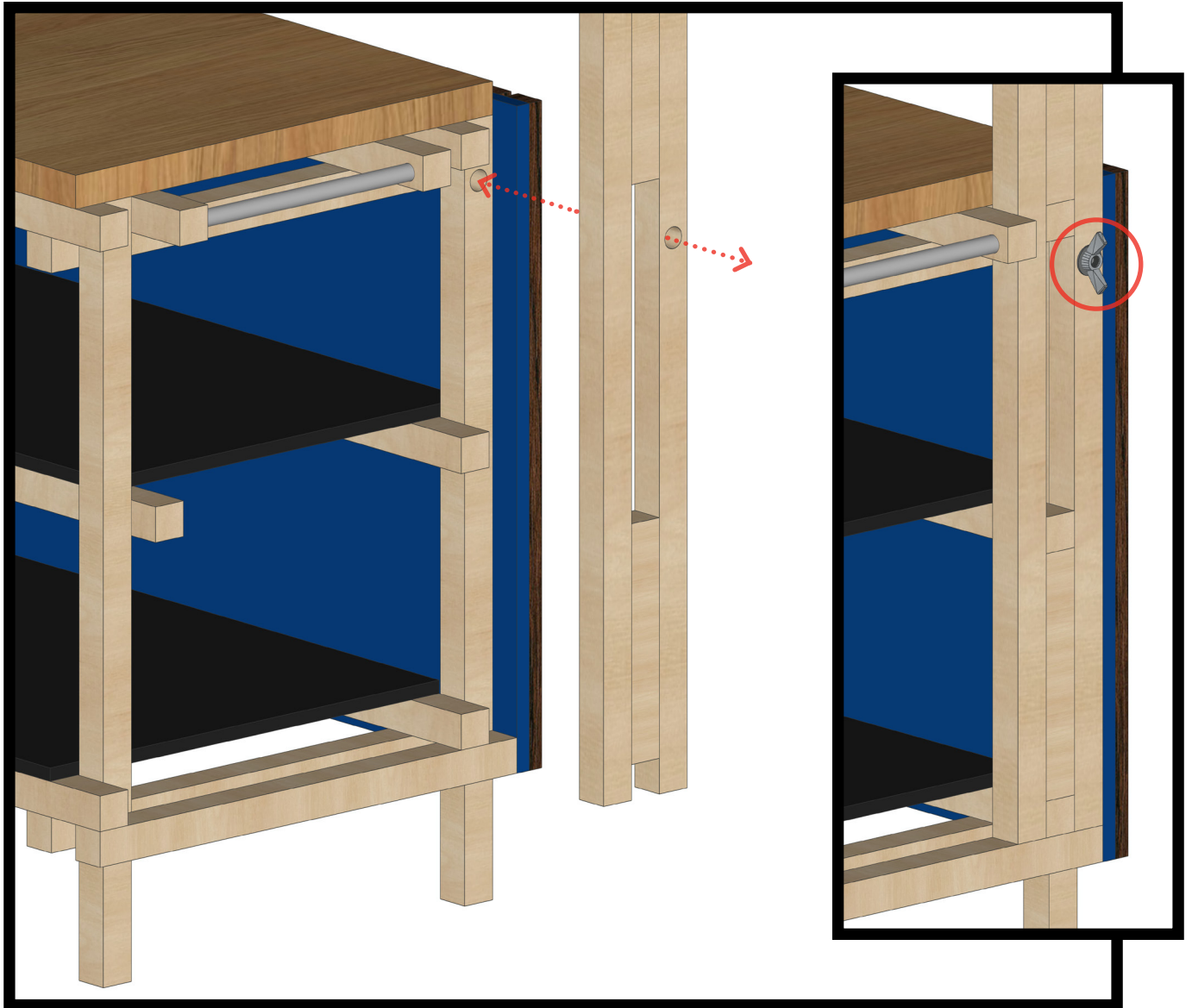

Encastrer les 2 poteaux dans les tasseaux bas du meuble.
- les trous des poteaux doivent faire face aux trous des tasseaux -

Faire glisser les boulons au travers des poteaux et des tasseaux dans les trous.
- les têtes de boulon doivent être positionnées vers l'intérieur & les rondelles de chaque côté -

Visser les écrous sur les boulons par l'extérieur du meuble.
- ne pas visser jusqu'au bout les écrous pour plus de facilité à l'étape suivante -

ETAPE

#3

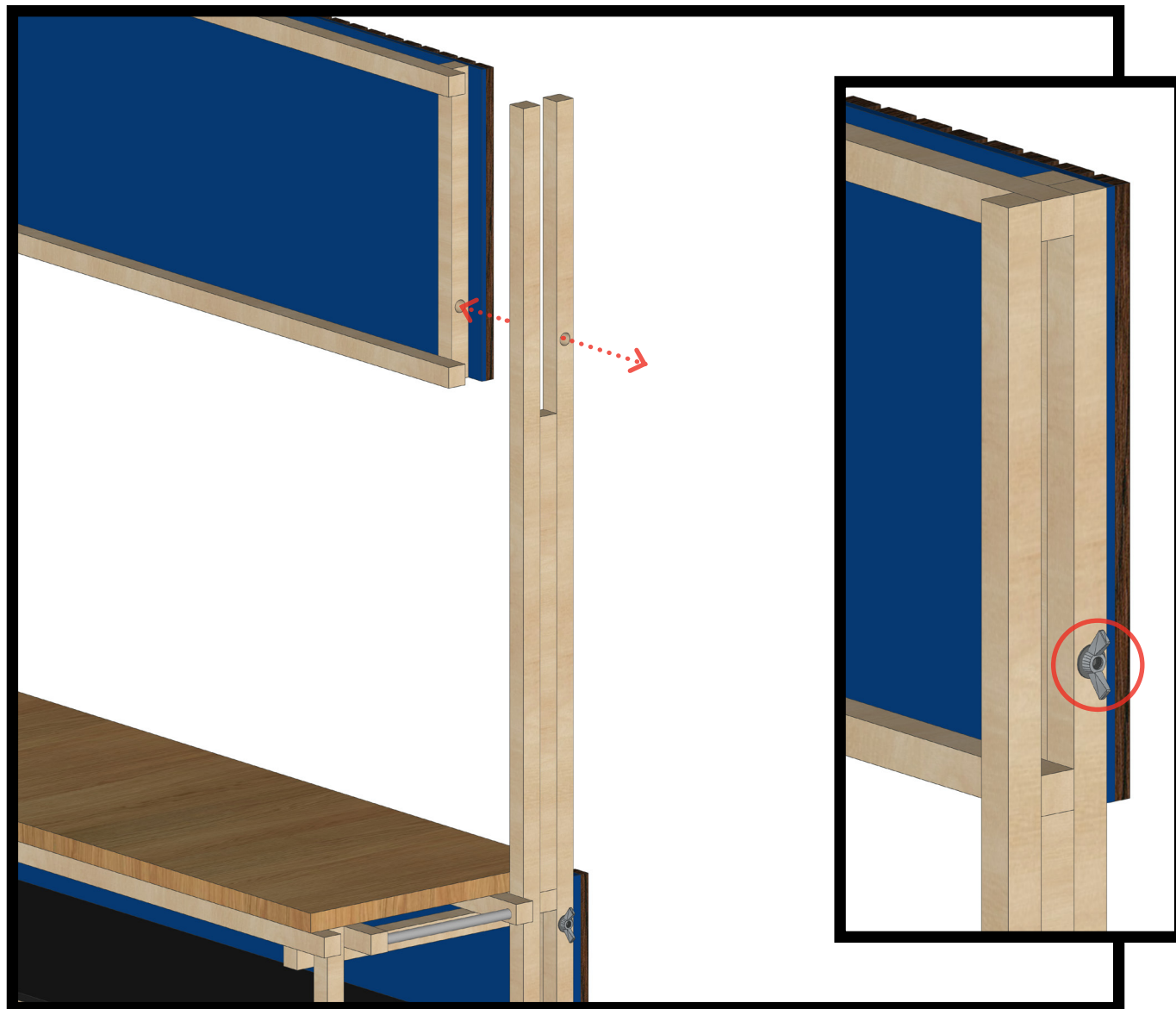

Encaster un des côtés de la partie haute sur le haut d'un des poteaux.
- les trous des poteaux doivent faire face aux trous des tasseaux -

Puis encaster l'autre côté sur le second poteau.
- les têtes de boulon doivent être positionnés vers l'intérieur pour plus de facilité -

Visser les écrous sur les boulons par l'extérieur du meuble.

ETAPE

#4

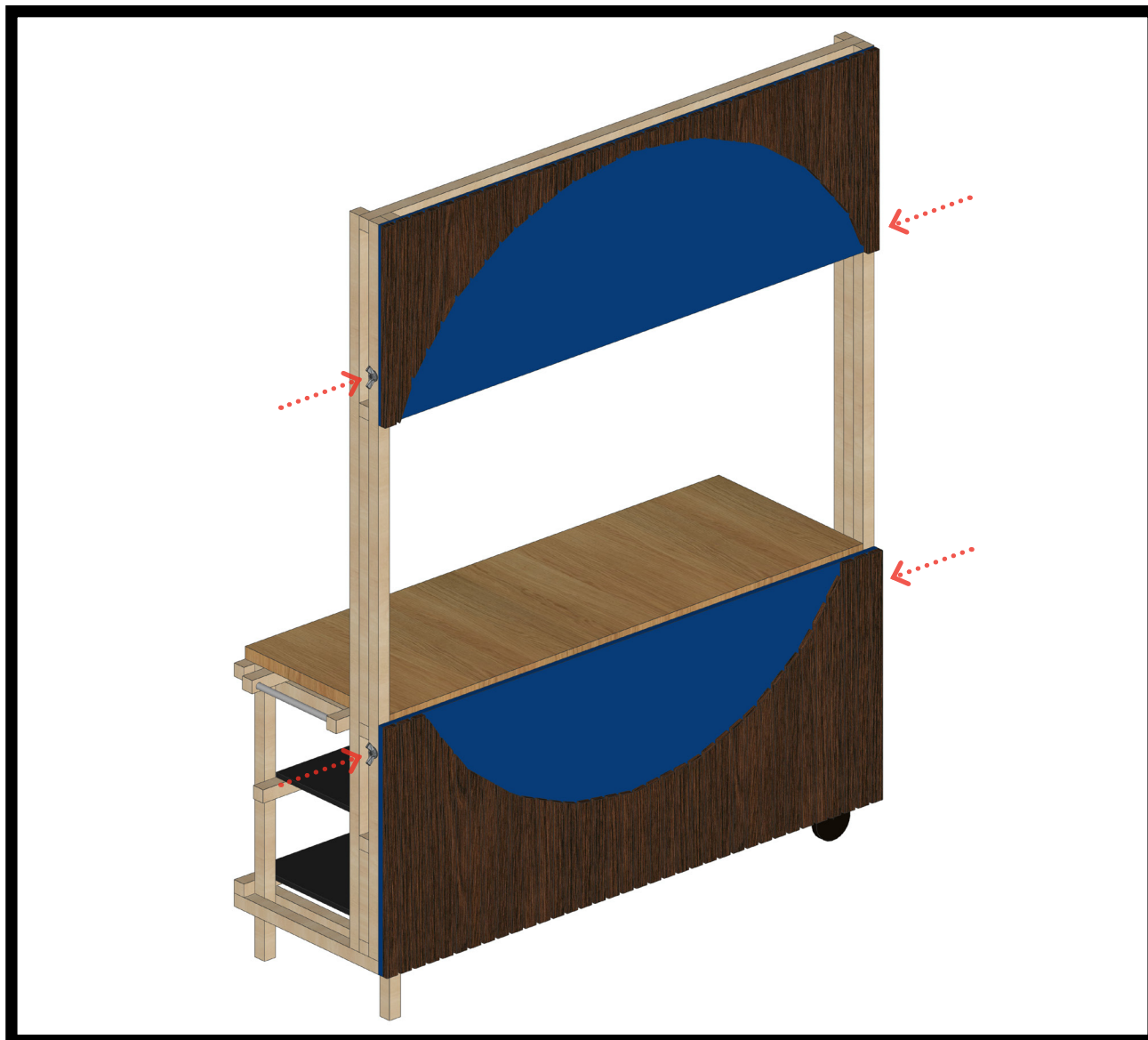

Visser au maximum tous les écrous - aux 4 points - pour garantir la meilleure solidité possible.

ETAPE

#5

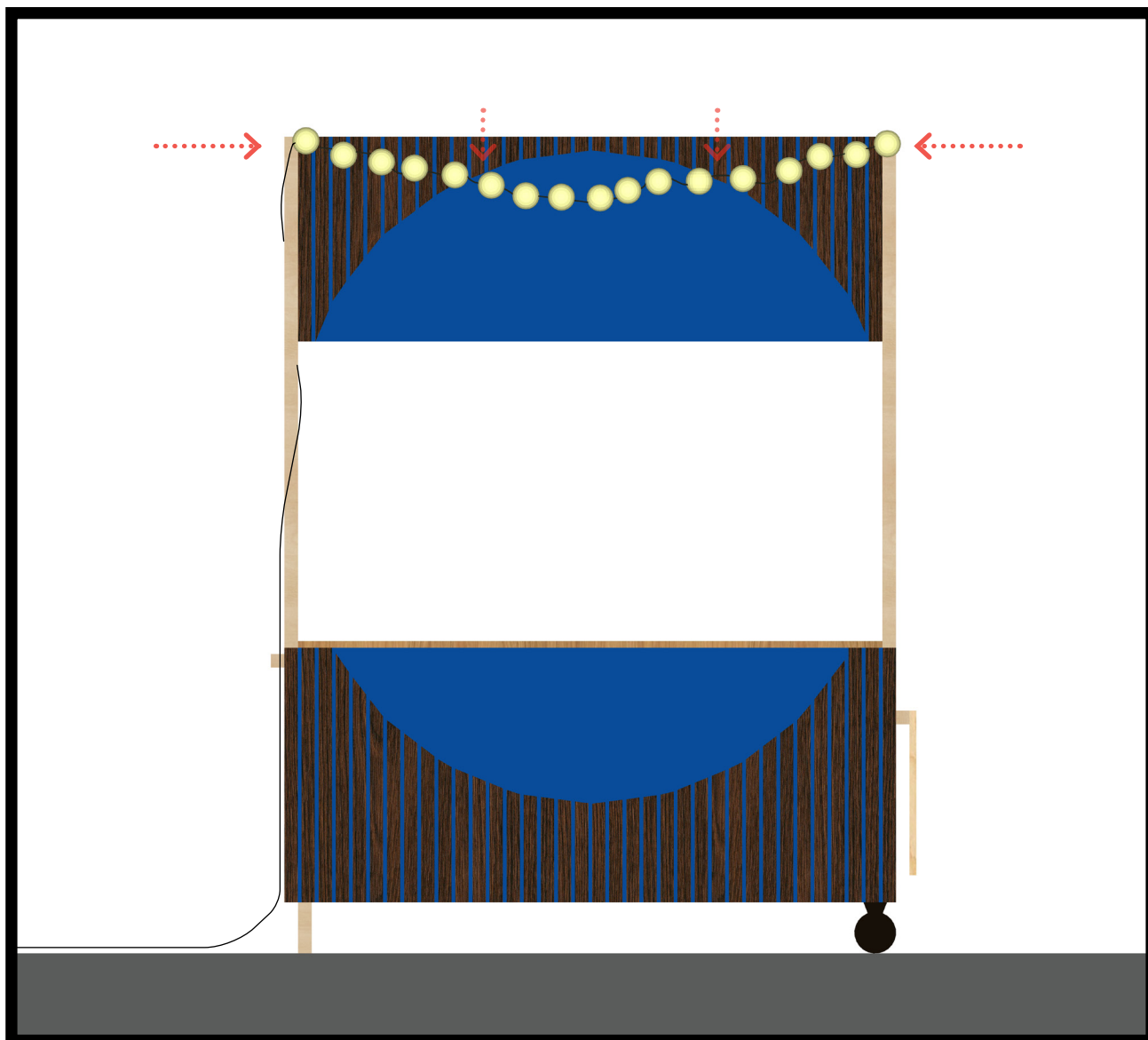

Possibilité d'accrocher et de suspendre la guirlande lumineuse sur le haut des deux poteaux.
- la guirlande peut également s'appuyer contre les tasseaux de bois & son fil peut être enroulé autour du poteau pour courir jusqu'au sol -

ETAPE

#6

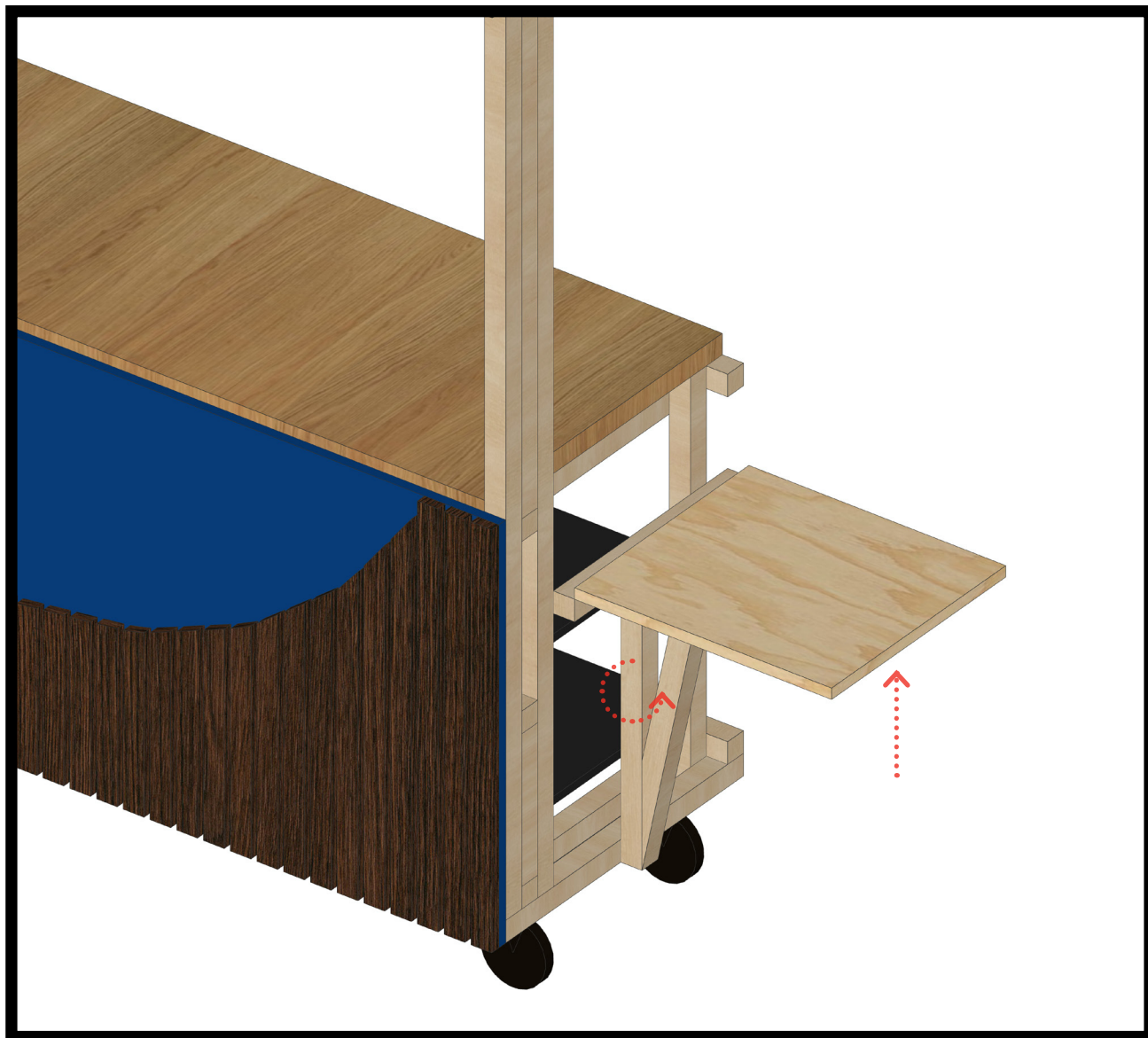

Possibilité de remonter le plateau latéral pour les personnes à mobilité réduite.
- *pivoter la fixation mobile et lever la tablette de manière simultanée* -

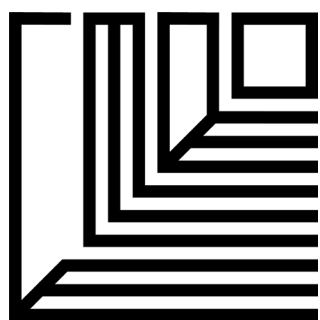

CMD+O